

SUPERVISION

■ Ecran à Led sur Camion **LM11**

■ **ECRAN SUR MAT ROTATIF**

Image 16:9 : 4 480 x 2 400 (mm)

Poids ensemble camion + écran : 9 T

Longueur total roulant : 7 m

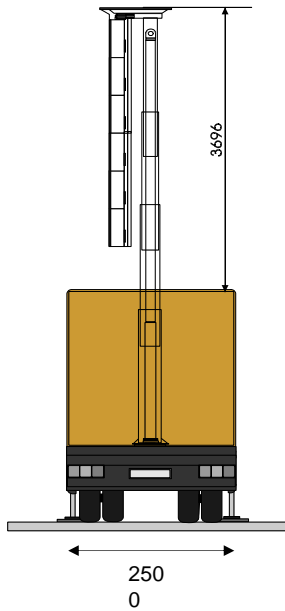

■ **PIXEL** (standard) de 10 mm
3 Leds / pixel

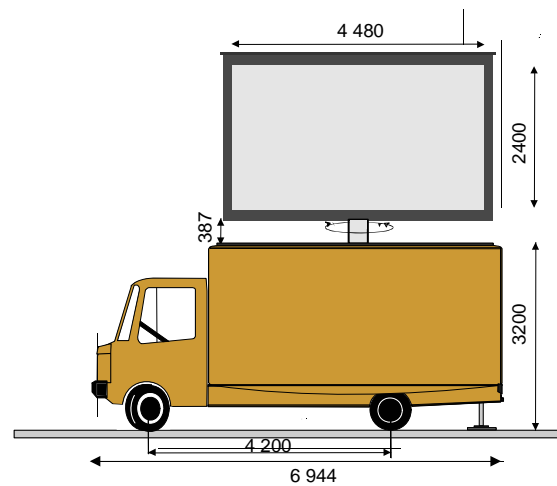
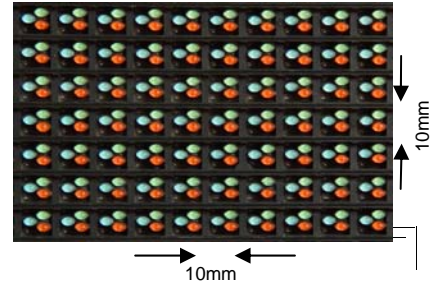

CARACTERISTIQUES TECHNIQUES (*)

■ ANGLE DE VISION	140°
■ DISTANCE DE VISIBILITE	min. 6 m / max. 90 – 130 m
■ INTENSITE LUMINEUSE	5000 Cd / m ² (NIT)
■ DENSITE	10000 Pixels / m ² (30 000 Leds / m ²)
■ ALIMENTATION	380 / 415 v 3P + N + T Tableau ou prise P17 – 63 Amp
■ PUISSANCE REQUISE	18 KVA sur secteur 25 KVA sur groupe électrogène
■ TEMPS DE MONTAGE	30 minutes

* Groupe électrogène intégrée : Modèle Europower 18 KVA

L'écran est monté sur un mât hydraulique positionnant le bas de l'image à 3,5 m du sol. Une rotation sur 360° est alors envisageable. Un groupe électrogène et une régie vidéo lui confèrent une parfaite autonomie. Son encombrement au sol réduit, son poids et son concept lui permettent une installation facile, rapide et sur tout type d'accès.



(*) A valider par Supervision
Pour chaque projet

SUPERVISION

Parc de l'Événement – 1, Allée d'Effiat
91160 Longjumeau – France
Tel. : + 33 1 69 79 91 20 – Fax : + 33 1 69 09 95 16
Email : contact@supervision.fr
www.supervision.fr